

Schema 6-kanaals trekhak module

bij toepassing pulsspanningen

Pulsspanning (= Duty Cycle t.b.v. standlichten) kan zijn een zwak brandend rem- en/of mistlicht

Auto-achterlichten met pulsen op mistlicht

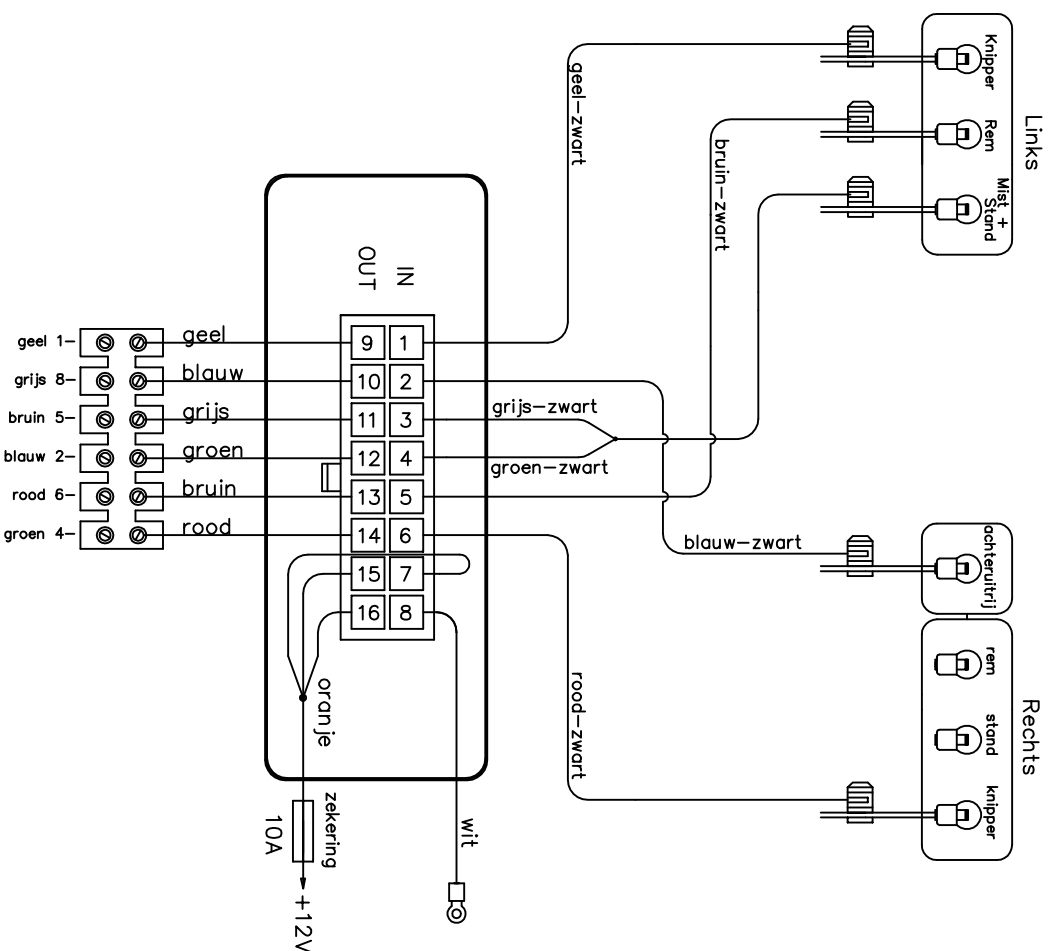

Indien pulsen op zowel Mist- als Remlicht, dan schema als hierboven.

Auto-achterlichten met pulsen op remlicht

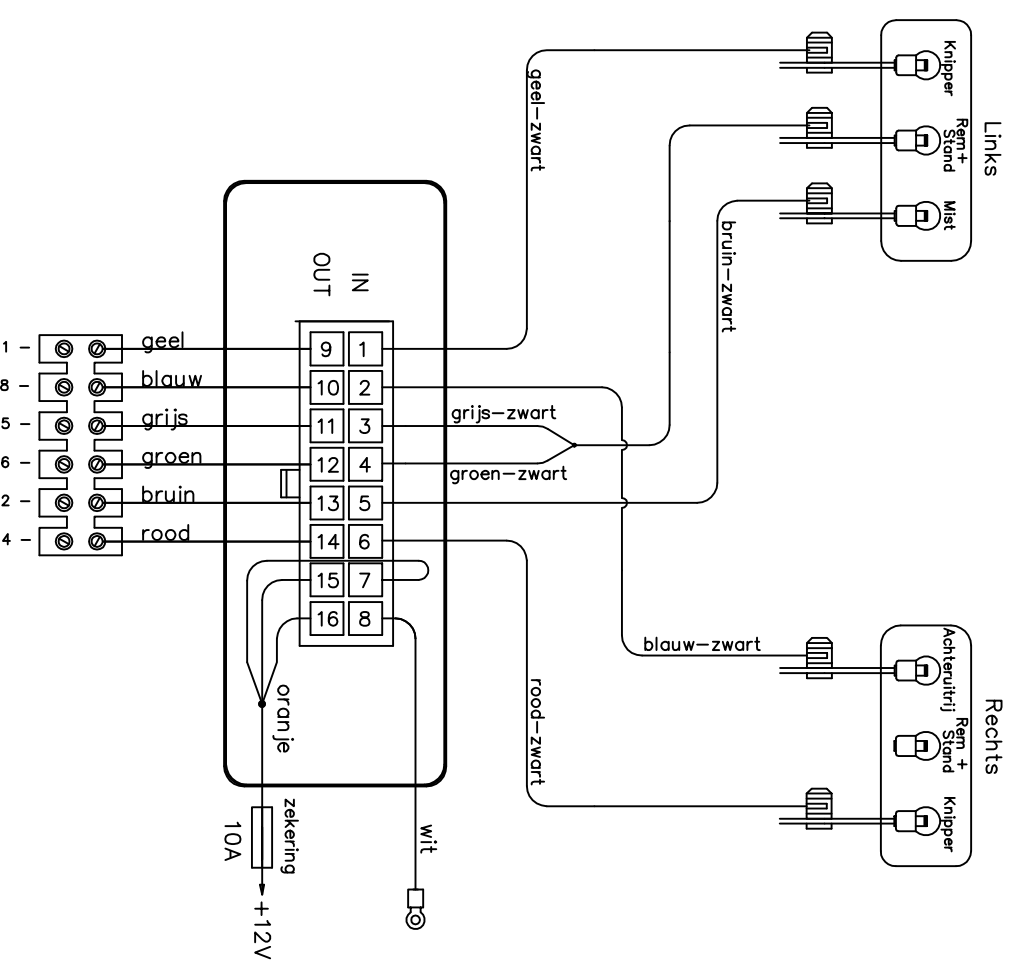

In dit schema zullen met de Remlichten OOK de Standlichten oplichten !!!
Er kan ook voor gekozen worden om IN-3 aan te sluiten op de kentekenverlichting (en/of eventueel remlicht-sigitaal aftakken van 3e remlicht).

IN-3 schakelt zowel op een pulsspanning ALSOOK op 12V.
De IN-gangen 4, 5 en 6 negeren pulsspanningen (skipped).